

K-Nr.: 25912  
 K-no.:

Drive Transformer

 Datum: 26.04.2018  
 Date:

 Kunde:  
 Customer

 Kd. Sach Nr.:  
 Customers part no.:

 Seite 1 von 2  
 Page of

 Maßbild (mm): Freimaßtoleranz DIN ISO 2768-c  
 Mechanical outline General tolerances

 Anschlüsse:  
 Connections:

Stift/ pin: CuSn 0,7x0,7

 Toleranz der Stiftabstände ±0,2mm  
 (Tolerances grid distance)

 DC=Date Code  
 F=Factory

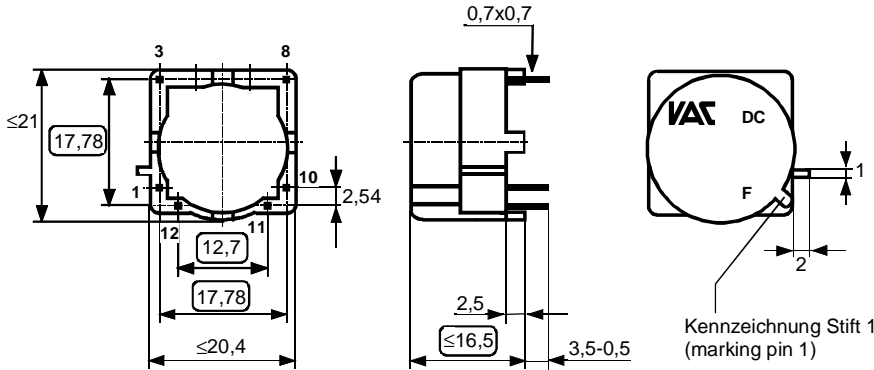
 Prüfmaß  
 (test dimension)

 Beschriftung:  
 marking

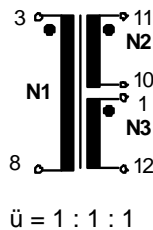
 4215X177  
 F DC

 Anschlußschema:  
 Schematic diagram

 Betriebsdaten/Charakteristische Daten (Richtwerte):  
 Operational data/characteristic data (nominal values):

 $U_E = 15 \text{ V (N1)}$ 

 Nennwerte am Verbraucher (U/I):  
 Rated voltage and current at the load (U/I)

 $f = 28 \text{ kHz}; D \leq 0,5; P_{\ddot{u}} \leq 10 \text{ W}$   
 $\int U_{dt} \geq 300 \mu\text{Vs (N1-unipolar)}$ 
 $U_{DC} = 600 \text{ V (N1 gegen / vs N2+N3)}$ 
 $L_{S1-2+3} = 0,35 \mu\text{H (typischer Wert/ typical value)}$   
 $C_{K1-2/3} = 80 \text{ pF (typischer Wert/ typical value)}$ 

 Betriebstemperatur/working temperature  $\leq 105^\circ\text{C}$   
 Umgebungstemperatur/ambient temperature:  $-40^\circ\text{C} \dots +85^\circ\text{C}$   
 Lagertemperatur/storage temperature:  $-40^\circ\text{C} \dots +85^\circ\text{C}$ 

 Prüfung: (V: 100%-Test; AQL...: DIN ISO 2859-Teil1, SC = significant characteristic)  
 Inspection

- |               |         |                                   |                       |                               |
|---------------|---------|-----------------------------------|-----------------------|-------------------------------|
| 1) (V)        | M3014   | $U_{p,eff} = 3,2 \text{ kV},$     | 2 s,                  | N1 gegen/vs N2+N3             |
|               |         | $U_{p,eff} = 1,0 \text{ kV},$     | 2 s,                  | N2 gegen/vs N3                |
| 2) (AQL 0,25) | M3011/1 | $L_1 = 9,25 \text{ mH} \pm 20\%,$ | $f = 10 \text{ kHz},$ | $U_{AC,eff} = 100 \text{ mV}$ |

 Siehe Seite 2  
 See page 2

Weitere Vorschriften:

Applicable documents:

Datum	Name	Index	Änderung
26.04.18	FS	82	Implemented ETFE wire for N2 and N3. $R_{Cu2}$ and $R_{Cu3}$ changed from 600mΩ to 800mΩ. CN.17-391

 Hrsg.: RD-PD NPI D  
 editor

 Bearb: Sc  
 designer

 KB-PM: FS  
 check

 freig.: Pr.  
 released

K-Nr.: 25912  
 K-no.:

Drive Transformer

 Datum: 26.04.2018  
 Date:

 Kunde:  
 Customer

 Kd. Sach Nr.:  
 Customers part no.:

 Seite 2 von 2  
 Page of

 Prüfung: (V: 100%-Test; AQL...: DIN ISO 2859-Teil1, SC = significant characteristic)  
 Inspection

- |               |         |  |  |
|---------------|---------|--|--|
| 3) (V)        | M3011/6 | Polarität / Übersetzungsverhältnis:<br>Polarity / Turns ratio:   | Toleranz $\pm 2\%$ ( $\pm 0$ Wdg.) (SC)<br>Tolerance |
| 4) (AQL 1/S4) | M3011/5 | $R_{Cu1} = 220 \text{ m}\Omega \pm 15\%$ ; $R_{Cu2} = 800 \text{ m}\Omega \pm 15\%$ ; $R_{Cu3} = 800 \text{ m}\Omega \pm 15\%$                       |  |
| 5) (AQL 0,25) | M3011/2 | $L_{S1-2+3} \leq 0.5 \text{ }\mu\text{H}$ , $f = 100 \text{ kHz}$ , $U_{AC,eff} = 100 \text{ mV}$<br>(N2 und/and N3 kurzgeschlossen/short circuited) |  |
| 6) (AQL 1/S4) | M3200   | Mechanische Prüfung/ mechanical test   |  |
| 7) (Fix 05)   | M3290   | Lötbarkeitsprüfung nach Abschnitt 1/ solderability test acc. chapter 1   |  |

 Typprüfung:  
 Type test

- 1) Stoßspannungsprüfung in Anlehnung an M3064
- 
- HV transient test according to M3064

N1 gegen/vs N2+N3

 Einstellwerte: 1,2  $\mu\text{s}$  / 50  $\mu\text{s}$ -Kurvenform (waveform)

 Settings  $U_{P,max} = 7.3 \text{ kV}$   
 $R_i = 40 \text{ }\Omega$ 

 6 Impulse im Abstand  $t = 10$  Sekunden mit wechselnder Polarität  
 6 pulses in a cycle of  $t = 10$  seconds with changing polarity

- 2) Hochspannungsprüfung in Anlehnung an M3014 / HV test according to M3014

 $U_{p,eff} = 3.2 \text{ kV}$ , 5s, N1 gegen/vs. N2+N3  
 $U_{p,eff} = 1.0 \text{ kV}$ , 5s, N2 gegen/vs. N3

- 3) Lötwärmebeständigkeit nach M3292, Kapitel 1

Resistance to soldering heat according M3292, chapter 1

 Temperatur 260  $^{\circ}\text{C} \pm 5$   $^{\circ}\text{C}$ ; Tauchzeit 10 s  $\pm 0.5$  s  
 Temperature 260  $^{\circ}\text{C} \pm 5$   $^{\circ}\text{C}$ ; dwell time in soldering bath 10 s  $\pm 0.5$  s

 Messungen nach Temperaturangleich der Prüflinge an Raumtemperatur  
 Measurements after temperature balance of the test samples at room temperature

 Hrsg.: RD-PD NPI D  
 editor

 Bearb: Sc  
 designer

 KB-PM: FS  
 check

 freig.: Pr.  
 released